

令和6年4月15日

出場選手各位

山口市テニス協会

このたびは、第70回中原杯山口テニストーナメントにご参加いただきありがとうございました。
大会結果を掲載します。
参加料のお振込みを下記宛に宜しく申し上げます。

なお、振込名は申込された時の参加料を振込まれる方のお名前をお願いします。

よくある間違い ⇒ ヤマグチシテニスキョウカイ

よくある間違い ⇒ シモフジヒサオ

よくある間違い ⇒ 65サイダンシシングルス

山口銀行 県庁内支店

普通口座 0071033

口座名 山口市テニス協会 事務局 担当 下藤久朗

第 70 回

中 原 杯
山 口 テ ニ ス ト ー ナ メ ン ト
ベテランJOP対象大会 (グレードF1)

期 日 令和 6年 4月 6日 (土) 7日 (日)
13日 (土) 14日 (日)
予備日 4月15日 (月)

会 場 維 新 百 年 記 念 公 園 テ ニ ス 場

主 催 山 口 市 テ ニ ス 協 会

公 認 (財) 日本テニス協会 (年齢別種目)
山口県テニス協会 (全種目)

主 管 山 口 大 学 硬 式 庭 球 部

協 賛 ヨ ネ ッ ク ス 株 式 会 社

第70回中原杯山口テニストーナメント開催要項

1 日程、試合開始時刻

区 分			4月6日	4月7日	4月13日	4月14日				
一般男子	シングルス	種 別	予 選		本 戦	決 勝				
		開始時刻	1R 9:00		10:00	13日に決定				
一般男子	ダブルス	種 別		予 選		本 戦				
		開始時刻		1R 9:00		9:00				
一般女子	シングルス	種 別	本 戦	決 勝						
		開始時刻	1R 9:00	6日に決定						
一般女子	ダブルス	種 別		本 戦						
		開始時刻		9:00						
区分	6日	7日	13日	14日	区分	6日	7日	13日	14日	
35男	S	-	-	1R 9:40	-	35女	S	不成立		
	D	不成立					D	不成立		
40男	S	-	-	1R 10:20	-	40女	S	不成立		
	D	不成立					D	不成立		
45男	S	-	-	1R 9:40	F	45女	S	不成立		
	D	-	-	-	1R 9:00		D	不成立		
50男	S	-	-	1R 9:00	F	50女	S	不成立		
	D	-	-	-	1-3:9:00		D	-	1-3:9:40	-
55男	S	-	-	1R 9:00	SF・F	55女	S	不成立		
	D	-	-	-	1-3:9:00		D	不成立		
60男	S	-	-	1R 9:00	SF・F	60女	S	不成立		
	D	-	-	-	1-3:9:00		D	不成立		
65男	S	-	-	1R 9:00	SF・F	65女	S	不成立		
	D	-	-	-	1R 9:00		D	不成立		
70男	S	-	-	1R 9:00	SF・F	70女	S	不成立		
	D	-	-	-	1-3:9:00		D	不成立		
75男	S	-	-	1R 9:00	F	75女	S	不成立		
	D	不成立					D	不成立		
80男	S	不成立				80女	S	不成立		
	D	不成立					D	不成立		
85男	S	不成立				85女	S	不成立		
	D	不成立					D	不成立		

- 備 考 ① 天候等により日程及び試合方法等の変更もあり得ます。(予備日4月15日(月))
シングルス決勝の時間は別途決定します。
- ② 使用コートは、維新百年記念公園テニス場(砂入り人工芝コート)
- ③ 予戦の選手及び本戦の選手は、仮ドローに記載されている試合開始予定
20分前までに受付をしてください。受付をしていない場合、失格とすることがあります。
- ④ 一般男子本戦出場選手及びラッキールーザーは開始時刻の**20分前**までに受付をしてください。
- ⑤ N/Sの連絡は試合前日の18:00までに山口市テニス協会事務局に
メール(office@ycta.jp)で連絡してください。

2 試合方法 (天候等により変更があり得る)

- ① 一般の種目は、8ゲームスプロセット(8-8タイブレーク)
但し、一般男子シングルス予選はセミアドバンテージ方式を採用します。
年齢別は、2ショートセット・ファイナル7P マッチタイブレーク
(ノーアドバンテージ方式、4-4 で 7Pタイブレーク)方式を採用します。
- ② 本戦の決勝は、原則3セットマッチ(年齢別はノーアドバンテージ方式)とします。
但し、年齢別種目については、シングルスおよびダブルス決勝進出者が、
両種目を兼ねた場合は、2ショートセット・ファイナル7P マッチタイブレーク
(ノーアドバンテージ方式、4-4 で 7Pタイブレーク)方式を採用します。
- ③ 進行は、オーダー・オブ・プレーに従い、進行板により行います。
原則として放送によるコールは行わないので、常に進行板に注意し、待機の選手は
番号の若い選手が本部に試合球を取りに来て指定のコートに待機してください。
- ④ 試合終了後、コート整備(ブラッシング)をお願いします。
- ⑤ コート整備後、勝者は試合球と進行板に張り出されている自分たちの試合のオーダー
プレートに結果を記入して(勝者を丸で囲みスコアを記入)本部に提出してください。

3 ルール等

- ① 一般の種目は日本テニス協会テニスルールブック2024を準用します。
- ② 年齢別の種目は、日本テニス協会テニスルールブック2024を適用します。
- ③ セットブレークルールを採用します。
- ④ 遅刻に対するペナルティーを採用します。
- ⑤ 試合中の携帯電話等の使用を禁止します。
- ⑥ 予選トーナメント勝ち上がりの選手の本戦ドローは、抽選とします。
なお、抽選は、本戦当日、試合開始時刻の20分前に本部で行います。
- ⑦ 予選2位のラッキールーザーを用意しますので、希望者は本部で抽選してください。

4 審 判 セルフジャッジ

5 試 合 球 ヨネックス ツアープラチナム

6 表 彰

種目 (シングルス)		種目 (ダブルス)	
一般男子	ベスト4	一般男子	優勝・準優勝
一般女子	優勝・準優勝	一般女子	優勝・準優勝
35歳以上男子	優勝・準優勝	45歳以上男子	優勝
40歳以上男子	優勝	50歳以上男子	優勝
45歳以上男子	優勝・準優勝	55歳以上男子	優勝
50歳以上男子	優勝・準優勝	60歳以上男子	優勝
55歳以上男子	優勝・準優勝	65歳以上男子	優勝
60歳以上男子	優勝・準優勝	70歳以上男子	優勝
65歳以上男子	優勝・準優勝	50歳以上女子	優勝
70歳以上男子	優勝・準優勝		
75歳以上男子	優勝・準優勝		

7 練 習 試合前の練習は、サービス4本です。

8 その他

- ① ゴミ(空缶、弁当殻等)は、各自で持ち帰ってください。
- ② 喫煙は所定の場所で行ってください。(場内禁煙)

9 問い合わせ

山口市テニス協会事務局(山口サングリーンテニスクラブ内)

ホームページ <http://ycta.jp>

メール office@ycta.jp

一般男子(本戦)シングルス

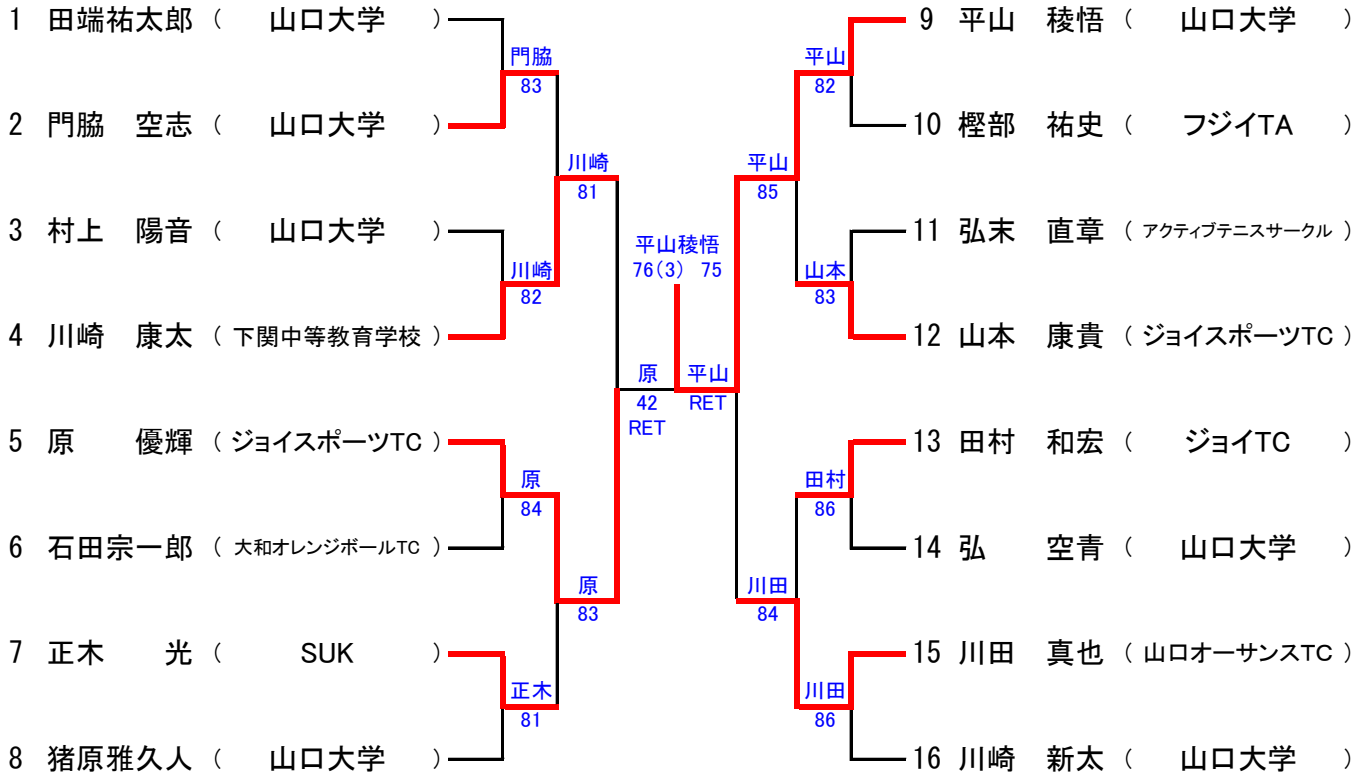

シード順 ① 田端祐太郎 ② 川崎 新太 ③~④ 原 優輝 神田 蓮
 ⑤~⑧ 川崎 康太 猪原雅久人 平山 稜悟 田村 和宏

一般女子(本戦)シングルス

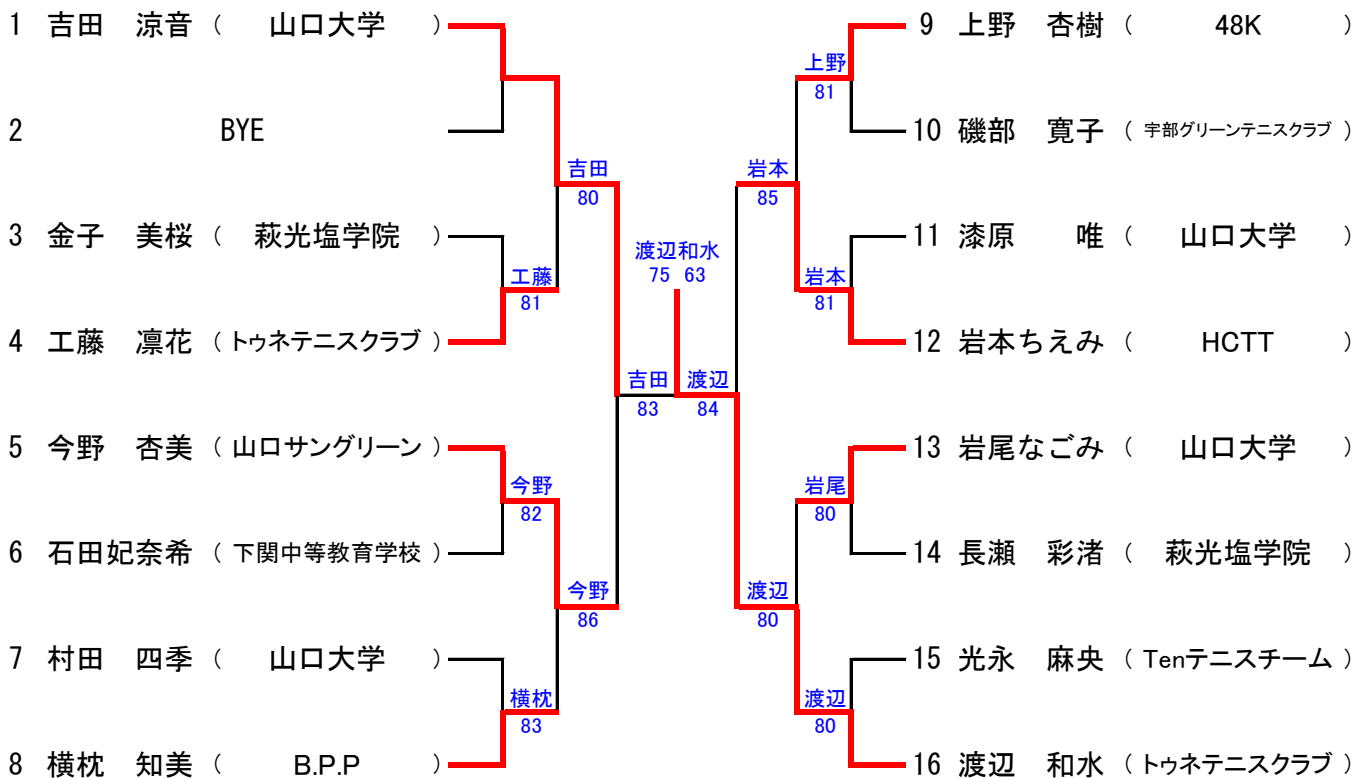

シード順 ① 吉田 涼音 ② 渡辺 和水 ③~④ 今野 杏美 岩本ちえみ

35歳以上男子シングルス

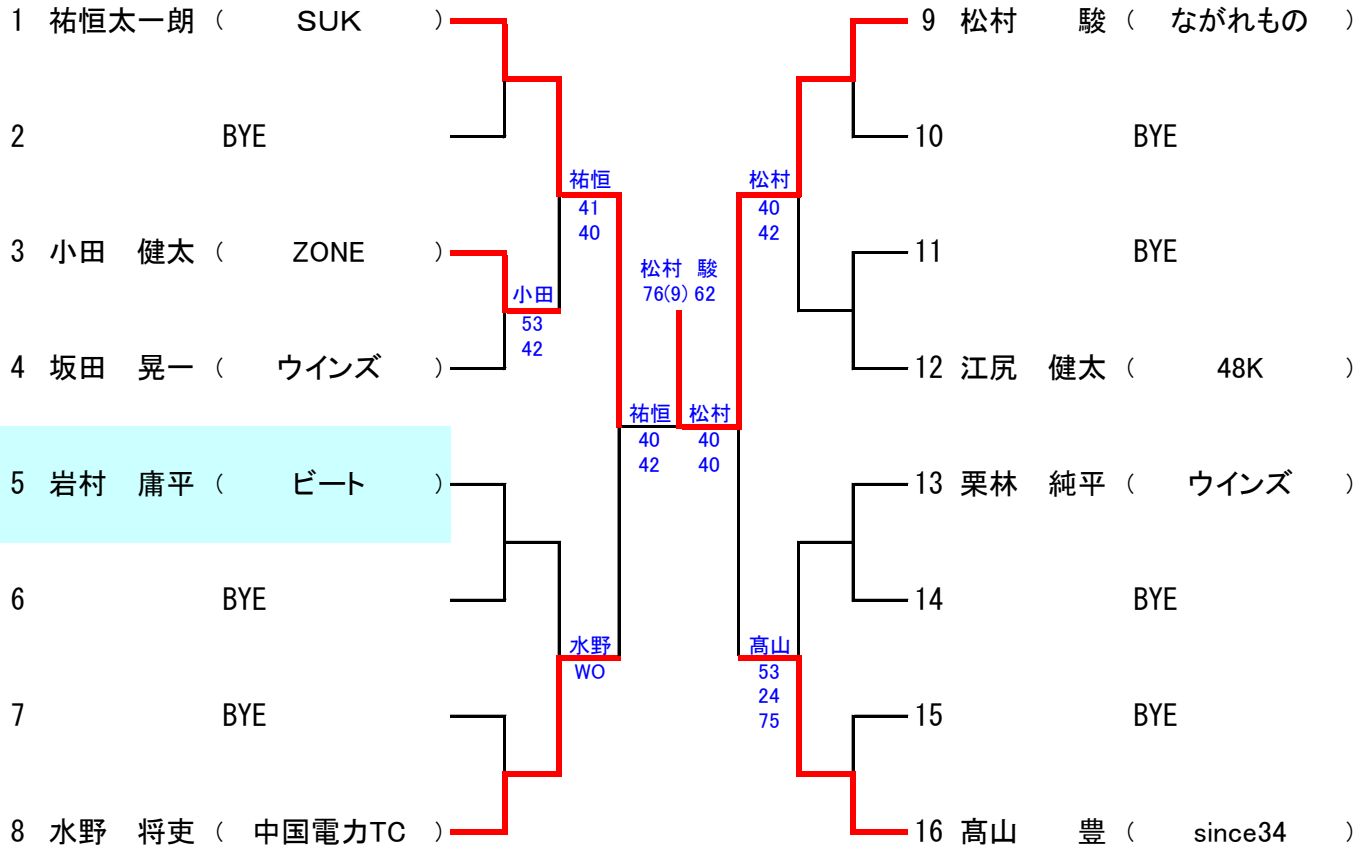

シード順 ① 祐恒太一朗 ② 高山 豊 ③~④ 岩村 庸平 江尻 健太

40歳以上男子シングルス

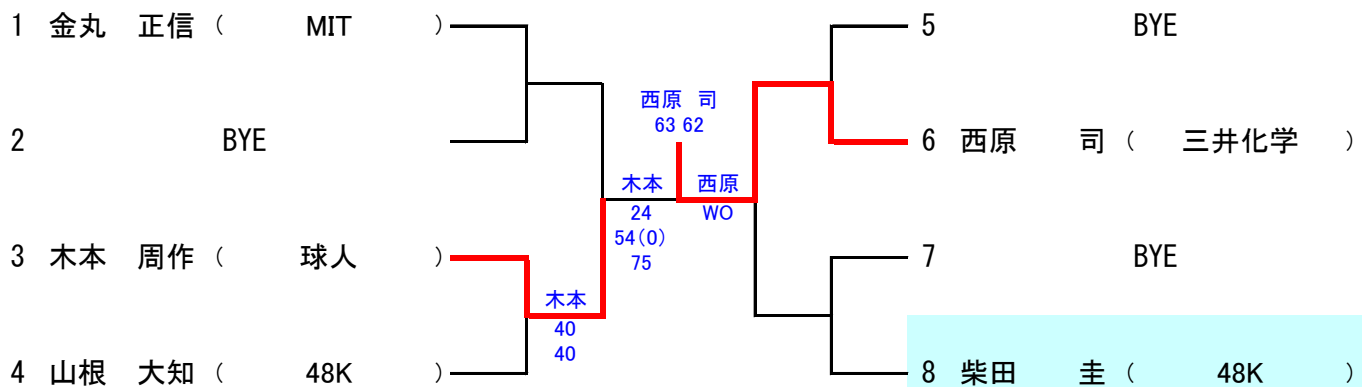

シード順 ① 金丸 正信 ② 柴田 圭

45歳以上男子シングルス

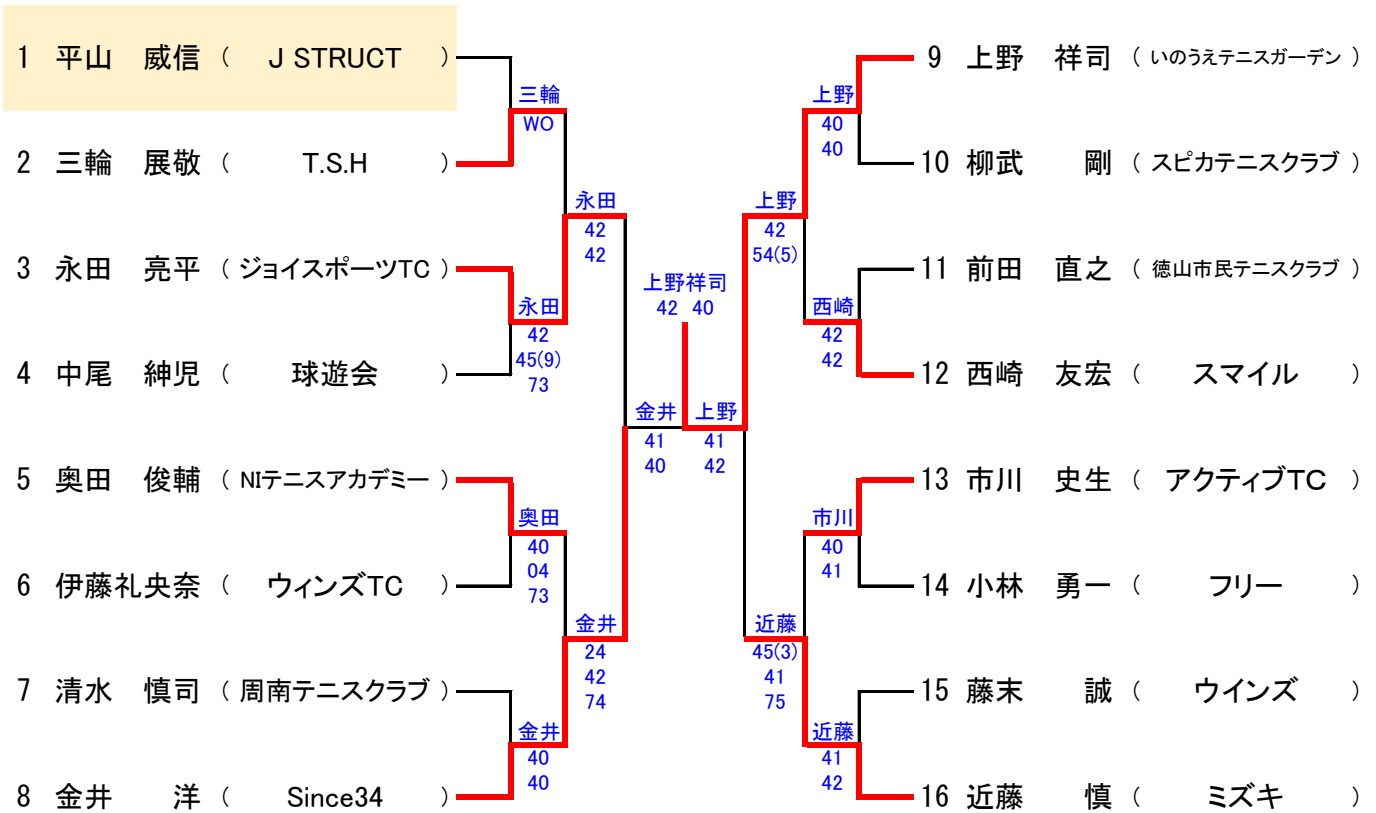

シード順 ① 平山 威信 ② 近藤 慎 ③~④ 奥田 俊輔 西崎 友宏

50歳以上男子シングルス

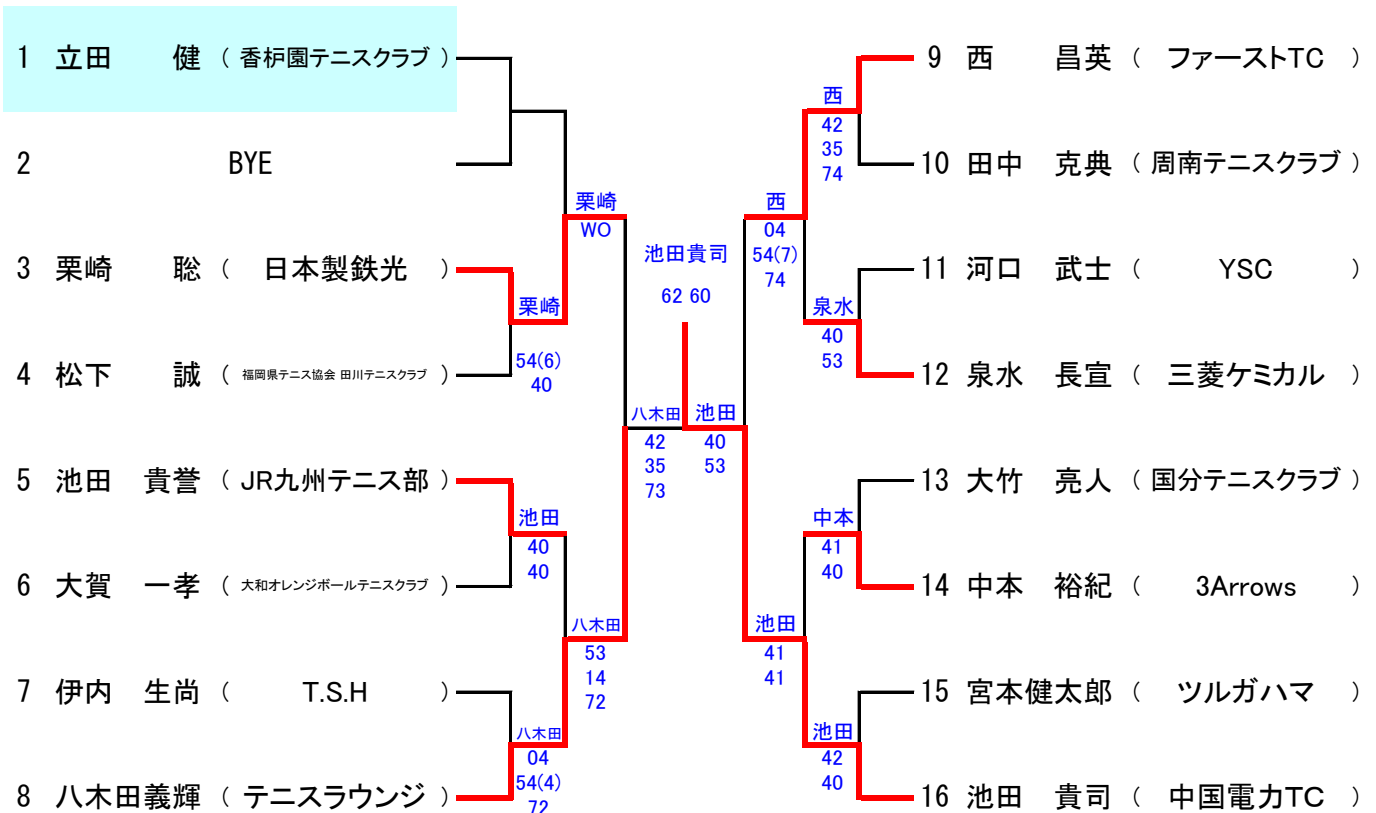

シード順 ① 立田 健 ② 池田 貴司 ③~④ 池田 貴誉 泉水 長宣

55歳以上男子シングルス

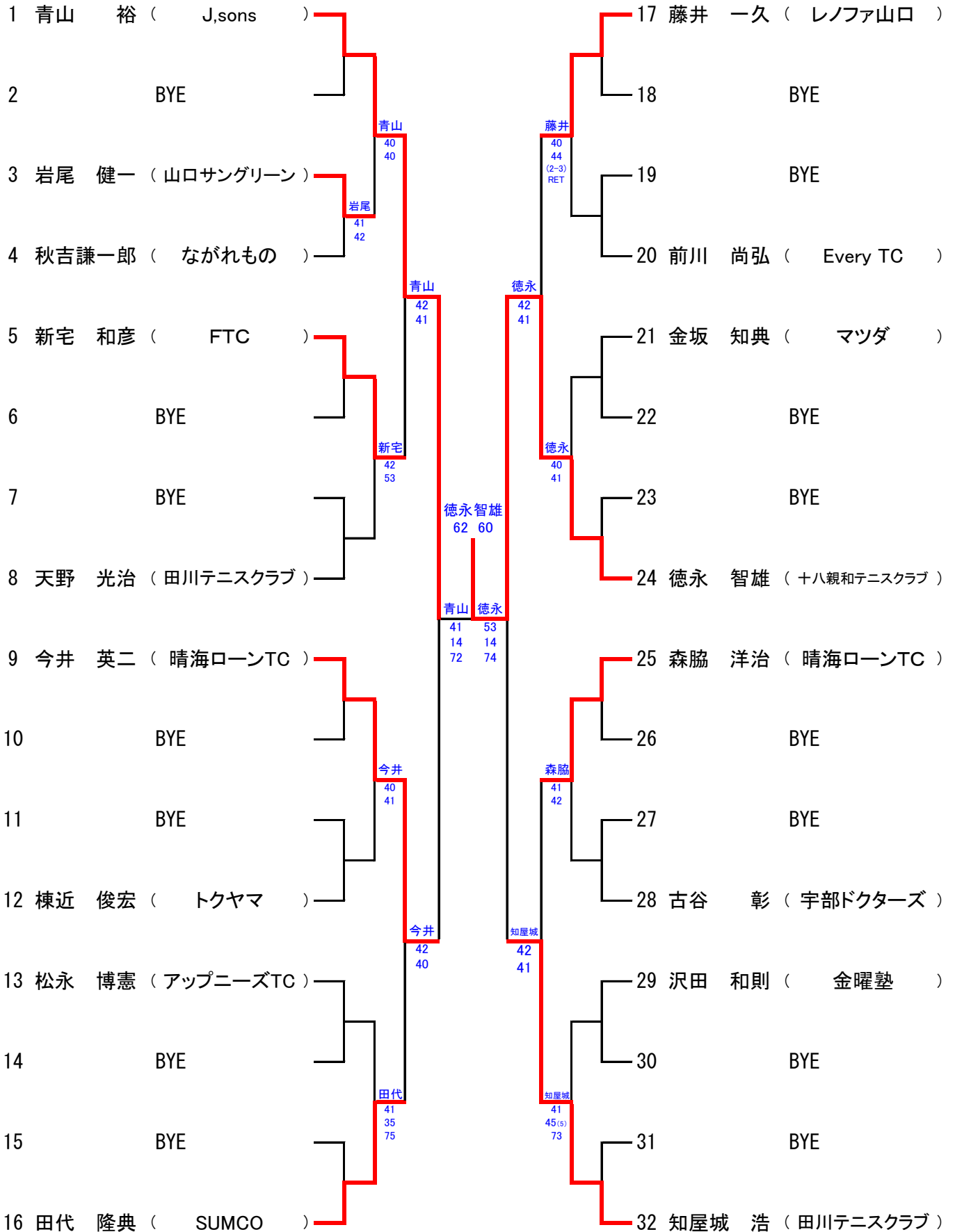

シード順

① 青山 裕 ② 知屋城 浩 ③~④ 今井 英二 徳永 智雄

⑤~⑧ 天野 光治 田代 隆典 藤井 一久 森脇 洋治

60歳以上男子シングルス

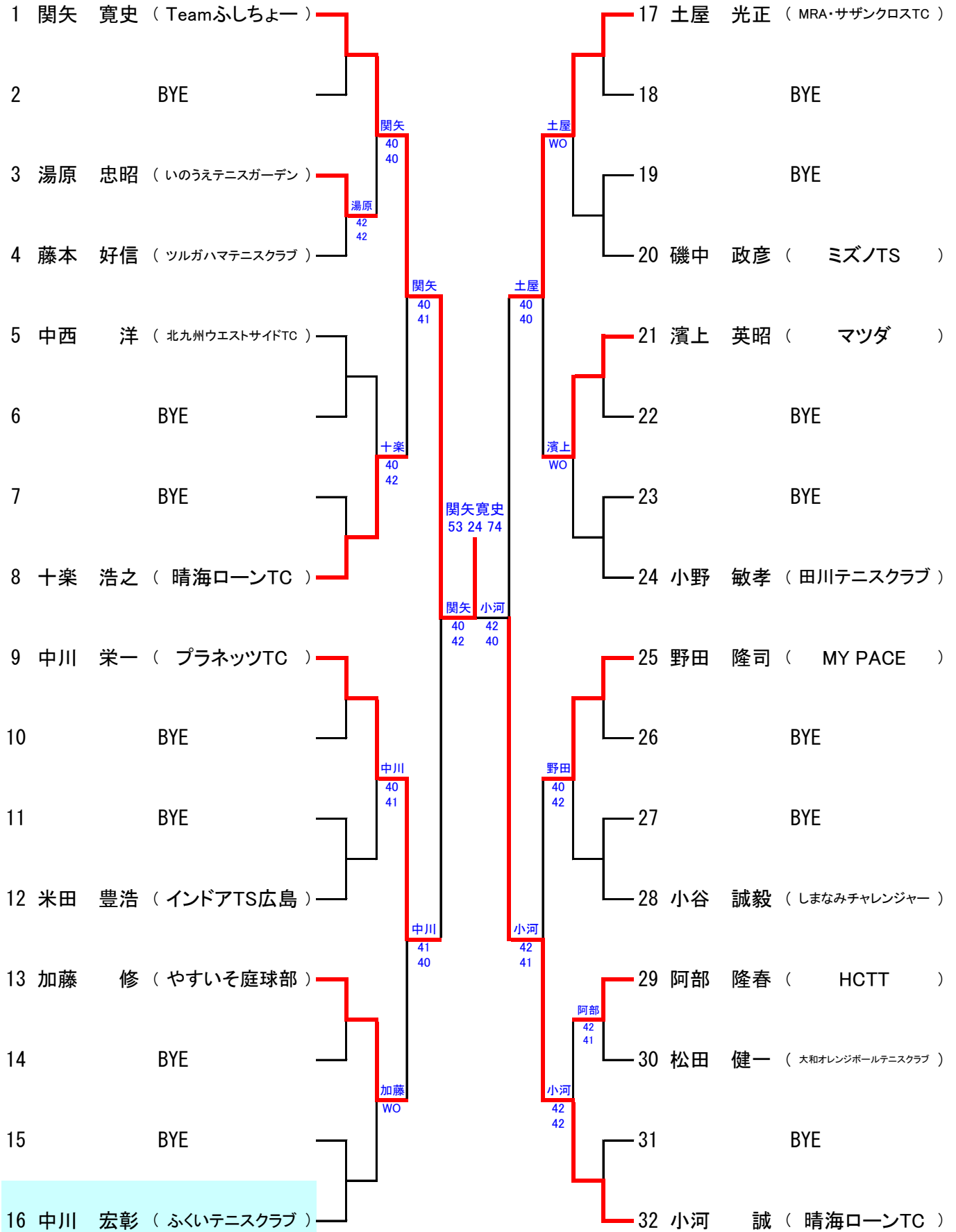

シード順

- ① 関矢 寛史 ② 小河 誠 ③~④ 中川 栄一 小野 敏孝
- ⑤~⑧ 十楽 浩之 中川 宏彰 土屋 光正 野田 隆司

65歳以上男子シングルス

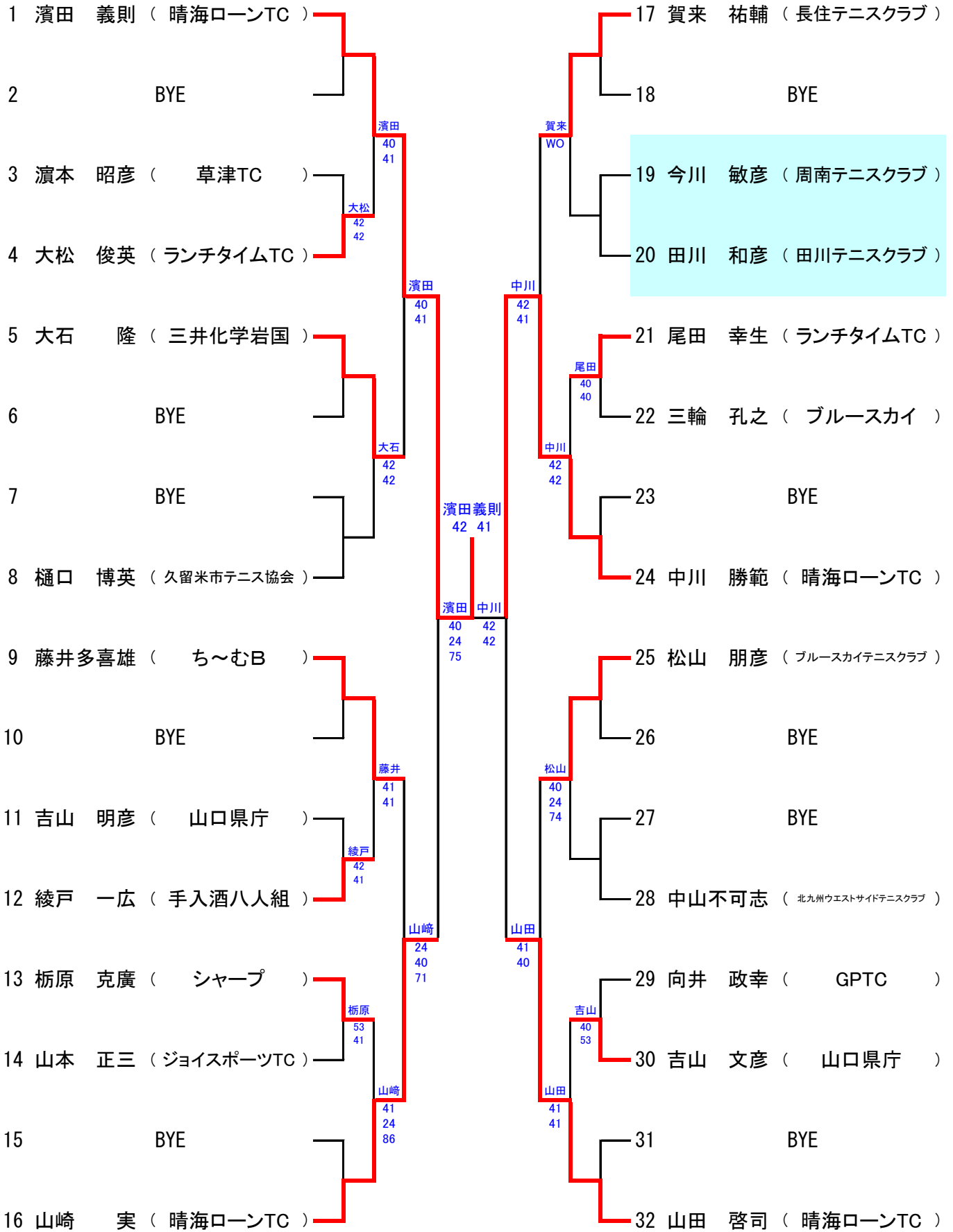

シード順 ① 濱田 義則 ② 山田 啓司 ③~④ 藤井多喜雄 中川 勝範
 ⑤~⑧ 樋口 博英 山崎 実 賀来 祐輔 松山 朋彦

70歳以上男子シングルス

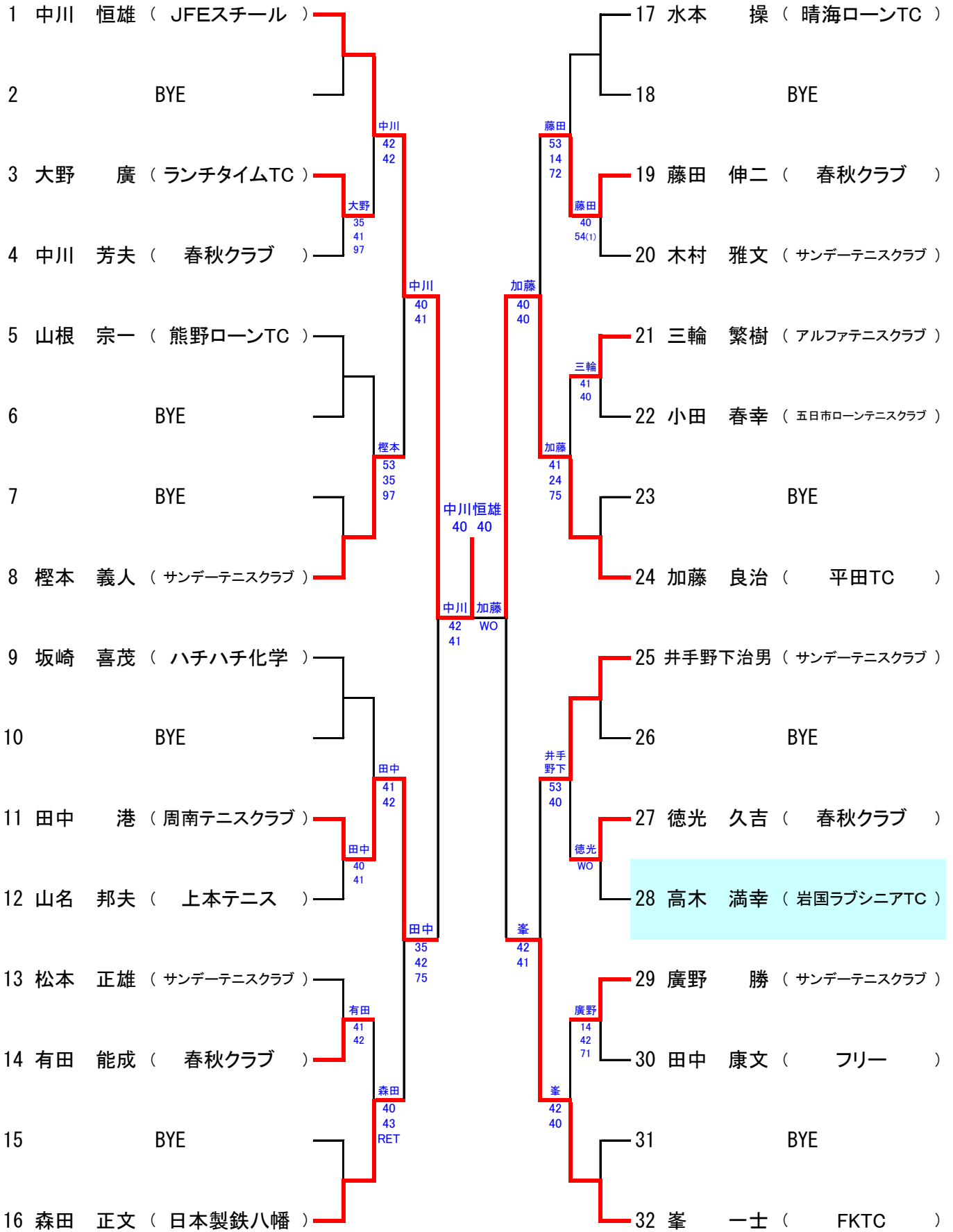

シード順 ① 中川 恒雄 ② 峯 一士 ③~④ 坂崎 喜茂 加藤 良治
 ⑤~⑧ 樫本 義人 森田 正文 水本 操 井手野下治男

75歳以上男子シングルス

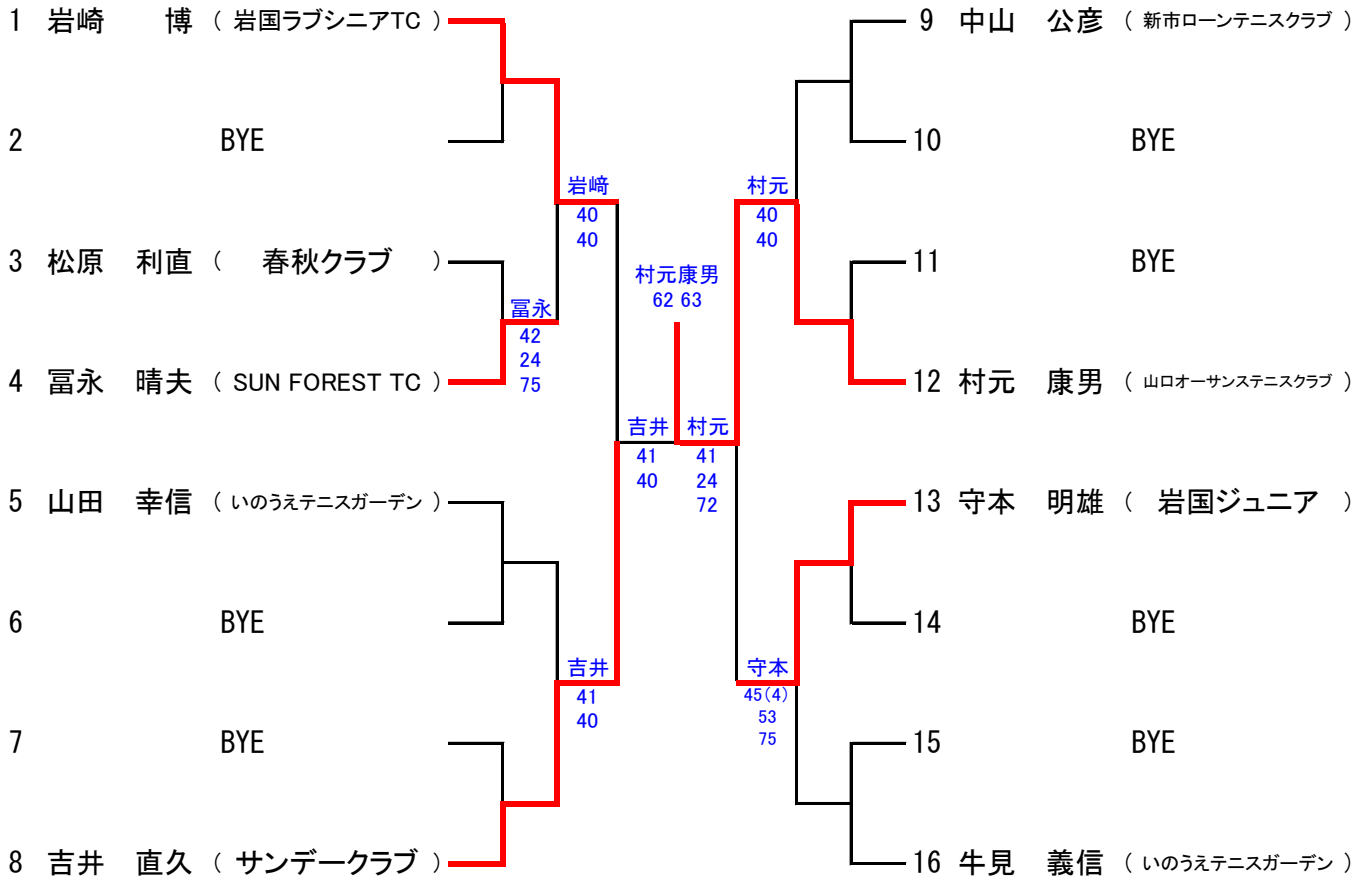

シード順 ① 岩崎 博 ② 牛見 義信 ③~④ 山田 幸信 村元 康男

一般男子(本戦)ダブルス

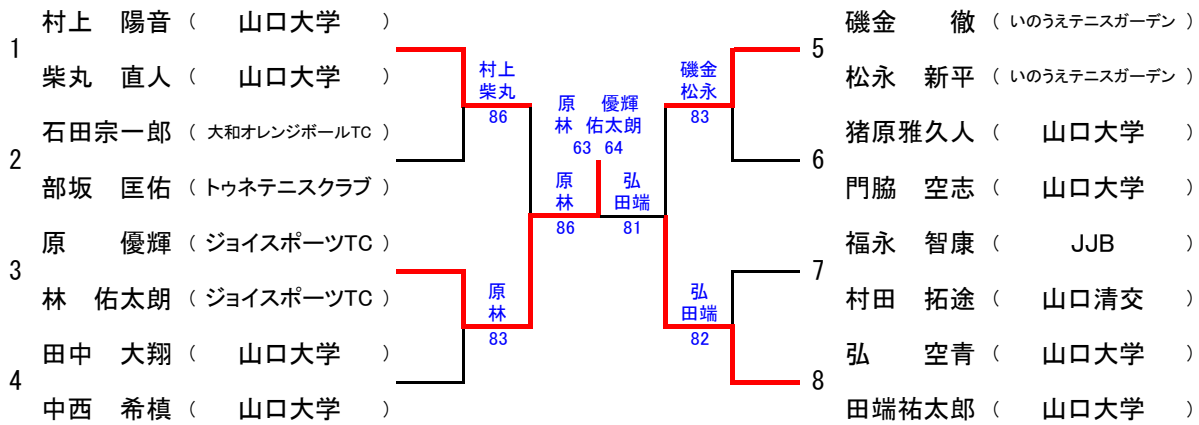

シード順 ① 村上 陽音 柴丸 直人 ② 弘 空青 田端祐太郎 ③~④ 原 優輝 林 佑太朗 猪原雅久人 門脇 空志

一般女子(本戦)ダブルス

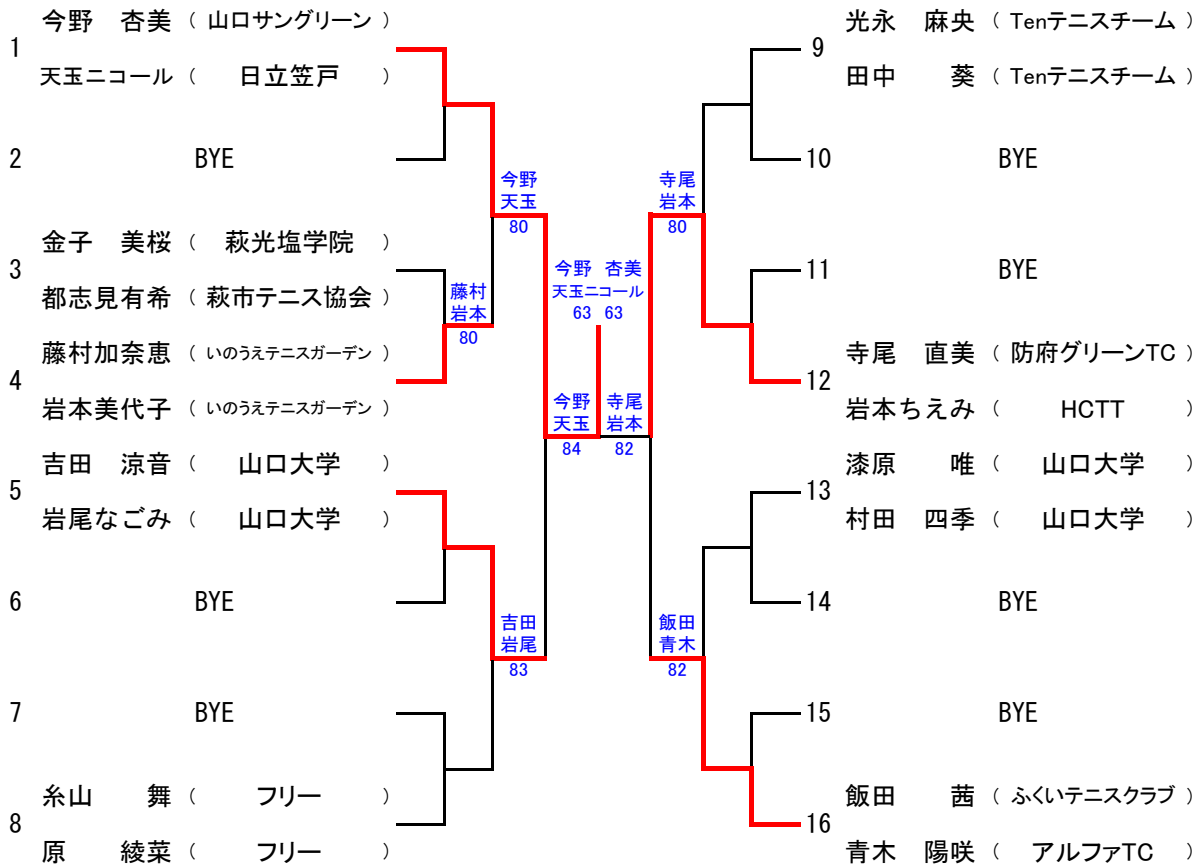

シード順 ① 今野 杏美 天玉ニコール ② 飯田 茜 青木 陽咲

45歳以上男子ダブルス

1	西崎 友宏 (スマイル)	}	藤末 誠 金井 洋	}	上野 誠 藤村 洋	}	5	松永 尚治 (ふくいテニスクラブ)	
	近藤 慎 (ミズキ)						54(2) 42	WO	6
2	BYE		藤末 誠 金井 洋		上野 誠 藤村 洋		6	上野 祥司 (いのうえテニスガーデン)	
3	藤末 誠 (ウインズ)	}	藤末 誠 金井 洋	}	神田 誠 日野村 剛	}	7	藤村 昇一 (いのうえテニスガーデン)	
	金井 洋 (Since34)						40 41 42 42	40 42	7
4	清水 慎司 (周南テニスクラブ)	}	藤末 誠 金井 洋	}	神田 誠 日野村 剛	}	8	三輪 展敬 (TSH)	
	小林 雅直 (徳山市民TC)						42 40	40 42	8
								8	日野村 剛 (徳山LTC)

シード順 ① 西崎 友宏 ② 神田 誠
近藤 慎 日野村 剛

50歳以上男子ダブルス

No	名前	所属	1	2	3	勝-敗	得S率	得G率	順位
1	池田 貴誉	(JR九州テニス部)	/	4 - 2	4 - 1	2 - 0	0.80	0.68	1
	立田 健	(香栢園TC)		4 - 0	2 - 4				
2	前田 一彦	(徳山LTC)	2 - 4	/	4 - 2	1 - 1	0.50	0.48	2
	貝森 勝	(周南テニスクラブ)	0 - 4		4 - 1				
3	田中 克典	(周南テニスクラブ)	1 - 4	2 - 4	/	0 - 2	0.20	0.35	3
	栗崎 聡	(日本製鉄光)	4 - 2	1 - 4					

試合の順序 1-3、2-3、1-2

55歳以上男子ダブルス

No	名前	所属	1	2	3	勝-敗	得S率	得G率	順位
1	知屋城 浩	(田川テニスクラブ)	/	4 - 2	4 - 2	2 - 0	0.80	0.59	1
	田代 隆典	(SUMCO)		3 - 5	4 - 2				
2	新宅 和彦	(FTC)	2 - 4	/	4 - 2	1 - 1	0.60	0.56	2
	沢田 和則	(金曜塾)	5 - 3		4 - 2				
3	岩尾 健一	(山口サングリーン)	2 - 4	2 - 4	/	0 - 2	0.00	0.33	3
	藤井 一久	(レノファ山口)	2 - 4	2 - 4					

試合の順序 1-3、2-3、1-2

60歳以上男子ダブルス

No	名前	所属	1	2	3	勝-敗	得S率	得G率	順位
1	小野 敏孝	(田川テニスクラブ)	/	4 - 1	1 - 4	1 - 1	0.60	0.59	1
	小田 俊明	(球遊会)		4 - 2	4 - 1				
2	中川 栄一	(プラネッツTC)	1 - 4	/	2 - 4	1 - 1	0.40	0.375	3
	高尾 秀一	(福山ロイヤル)	2 - 4		4 - 2				
3	十楽 浩之	(晴海ローンTC)	4 - 1	4 - 2	/	1 - 1	0.50	0.50	2
	小河 誠	(晴海ローンTC)	1 - 4	2 - 4					
			7 - 5	5 - 7					

試合の順序 1-3、2-3、1-2

65歳以上男子ダブルス

			賀来祐輔 山崎 実 42 54(0)		
1	藤田 啓一 (リョーコーテニスクラブ)	}	}	}	3 大木戸聖司 (パワーピー出雲TC)
	中川 勝範 (晴海ローンTC)				42 54(0)
2	吉山 文彦 (山口県庁)	}	}	}	賀来 祐輔 (長住テニスクラブ)
	吉山 明彦 (山口県庁)				山崎 実 (晴海ローンTC)

シード順 ① 藤田 啓一
② 中川 勝範

70歳以上男子ダブルス

No	名前	所属	1	2	3	勝-敗	得S率	得G率	順位
1	中川 芳夫	(春秋クラブ)	/	4 - 1	4 - 2	2 - 0	0.80	0.67	1
	中川 恒雄	(JFEスチール)		1 - 4	4 - 0				
2	廣野 勝	(サンデーテニスクラブ)	1 - 4	/	1 - 4	1 - 1	0.50	0.46	2
	小田 春幸	(五日市ローンテニスクラブ)	4 - 1		5 - 4				
3	藤田 伸二	(春秋クラブ)	2 - 4	4 - 1	/	0 - 2	0.20	0.40	3
	徳光 久吉	(春秋クラブ)	0 - 4	4 - 5					
			-	4 - 7					

試合の順序 1-3、2-3、1-2

50歳以上女子ダブルス

			大形悦子 日野村伸子 61 62		
1	大形 悦子 (徳山LTC)	}	}	}	3 寺岡 幸枝 (フリー)
	日野村伸子 (徳山LTC)				53 42
2	榎田 典子 (山口市民)	}	}	}	守田 恵子 (ふくいテニスクラブ)
	安部 恵子 (山口清交)				藤井 香織 (東ソー)

シード順 ① 大形 悦子
② 日野村伸子

一般男子(予選)シングルス

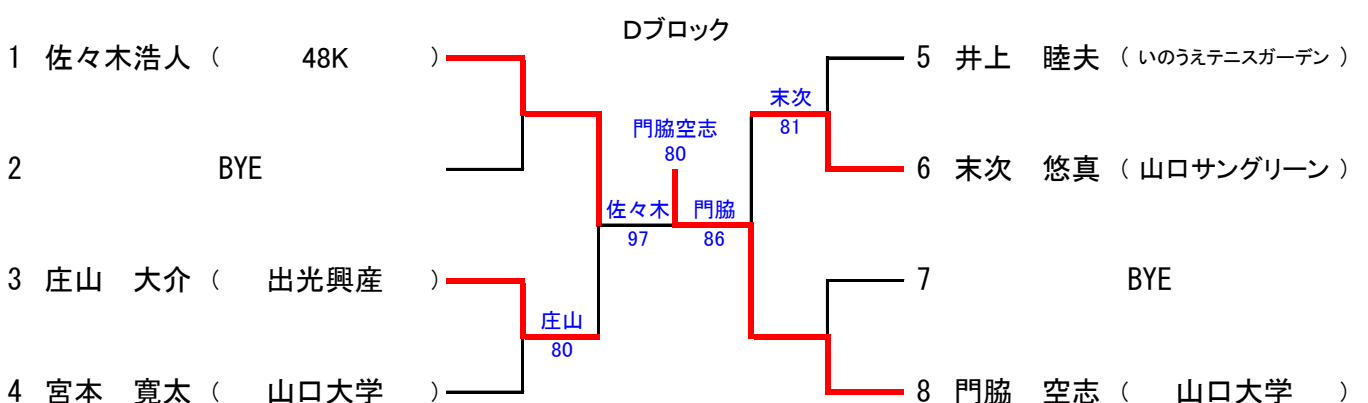
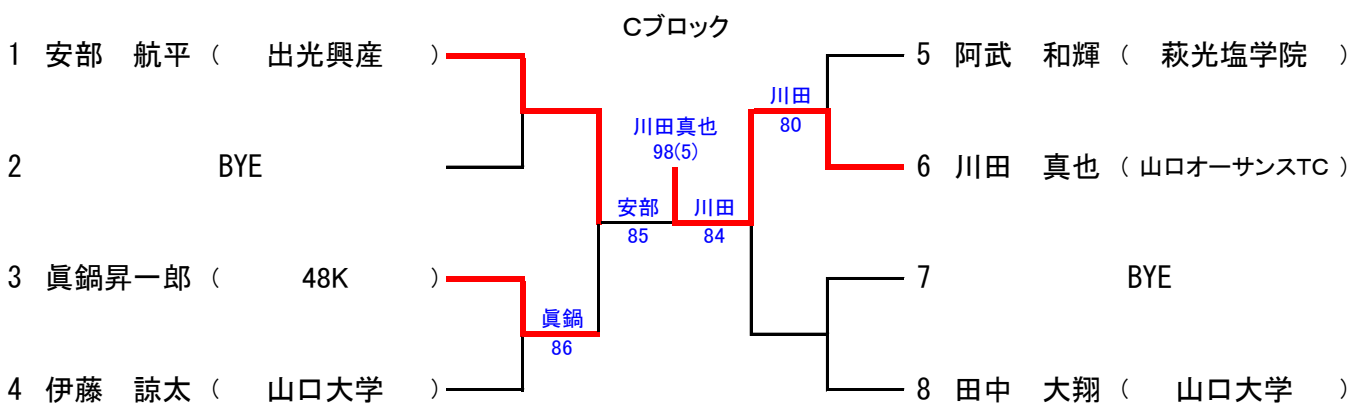
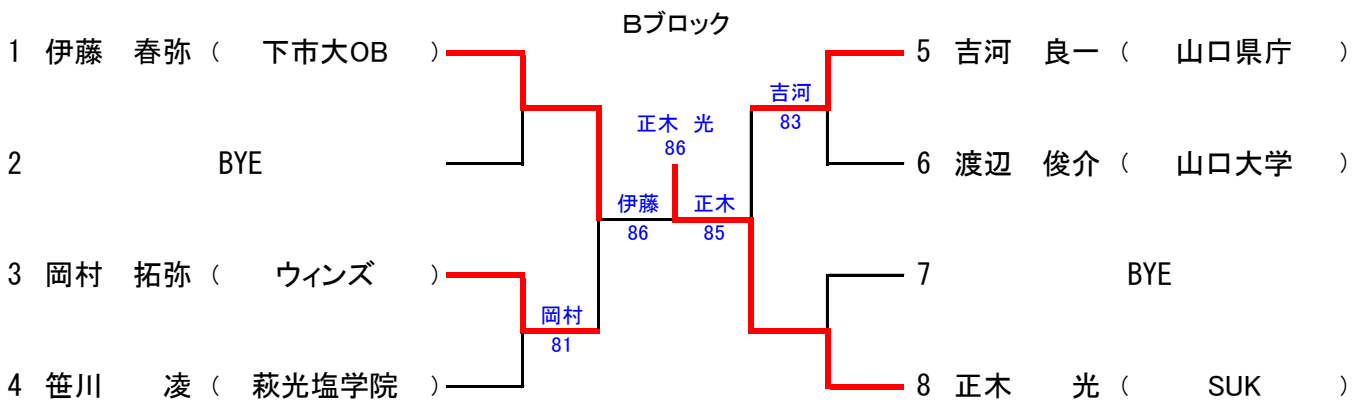
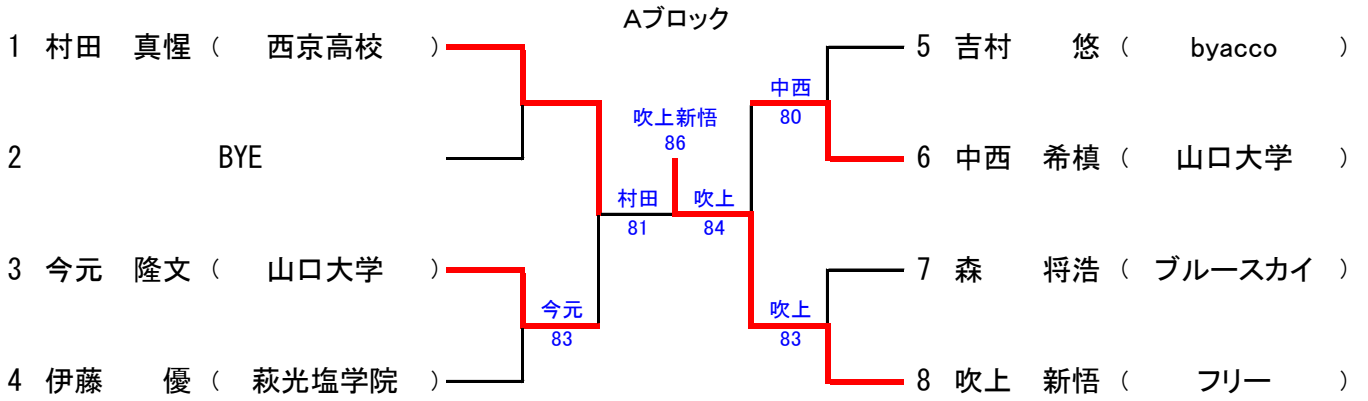

一般男子(予選)シングルス

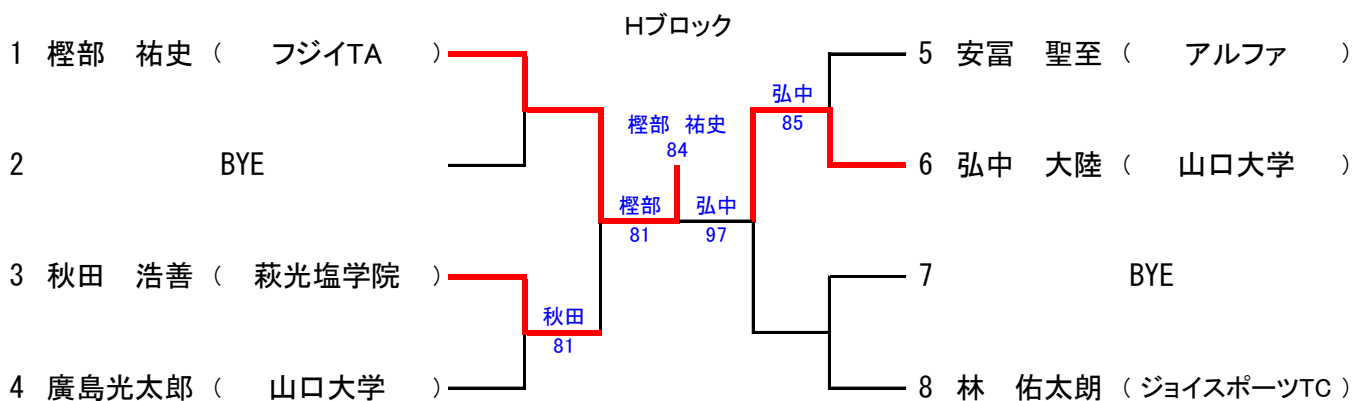
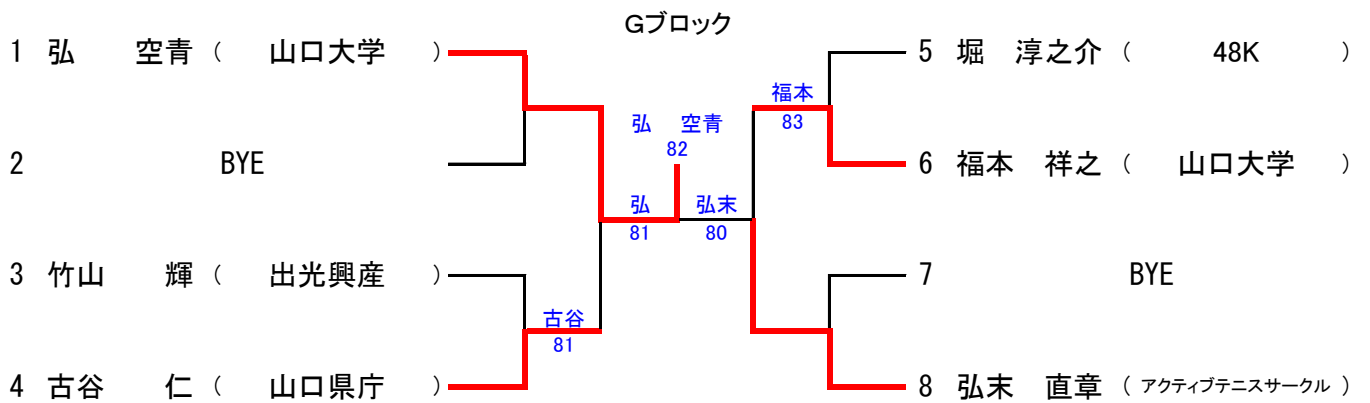
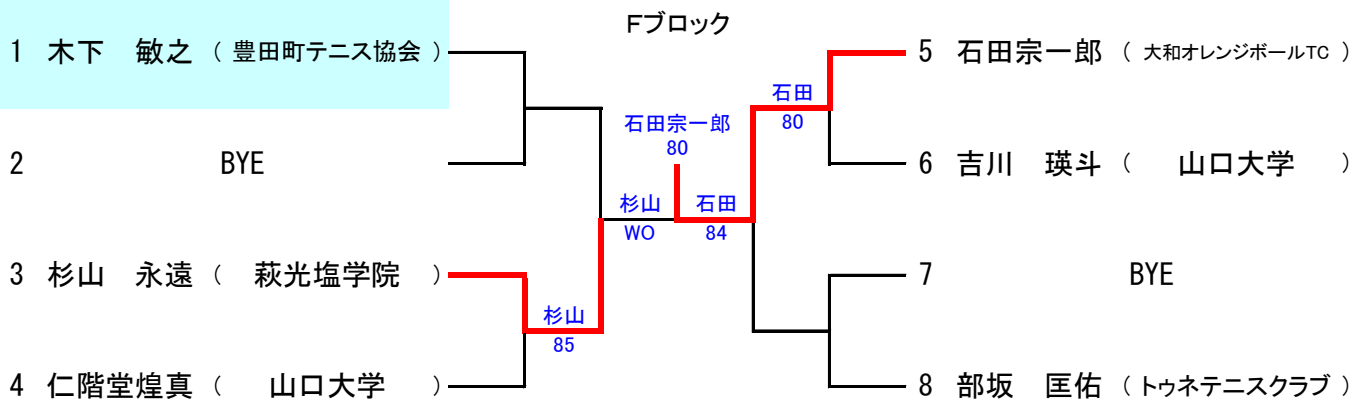
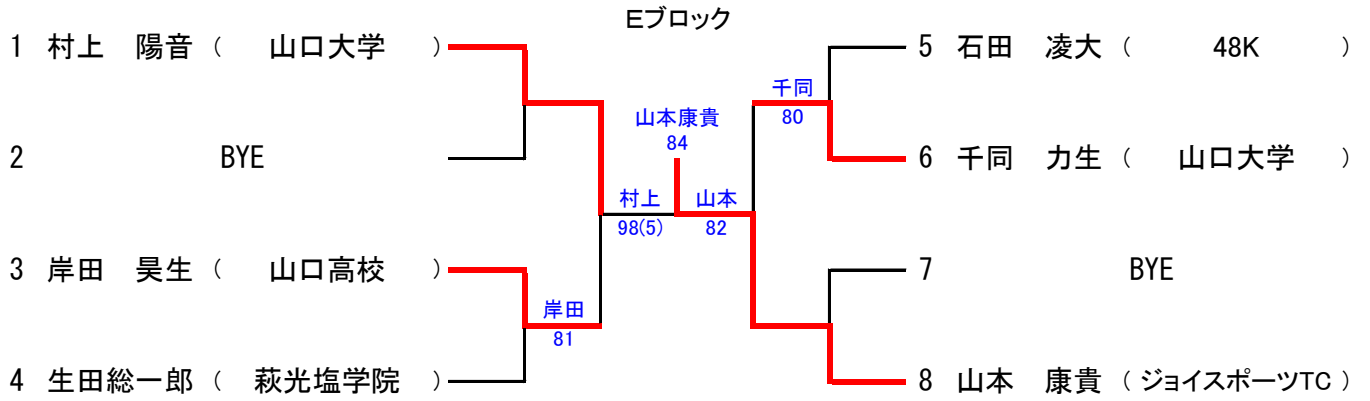

一般男子(予選)ダブルス

Aブロック

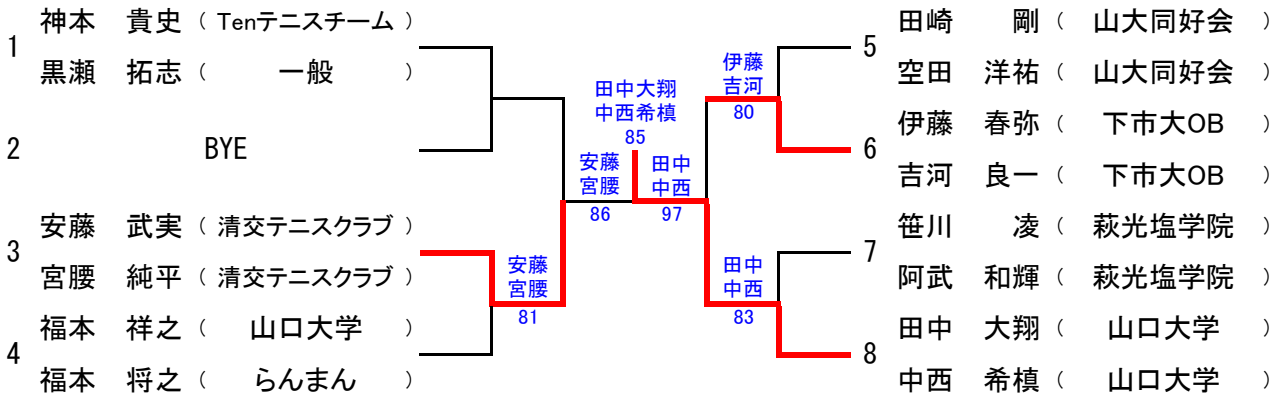

Bブロック

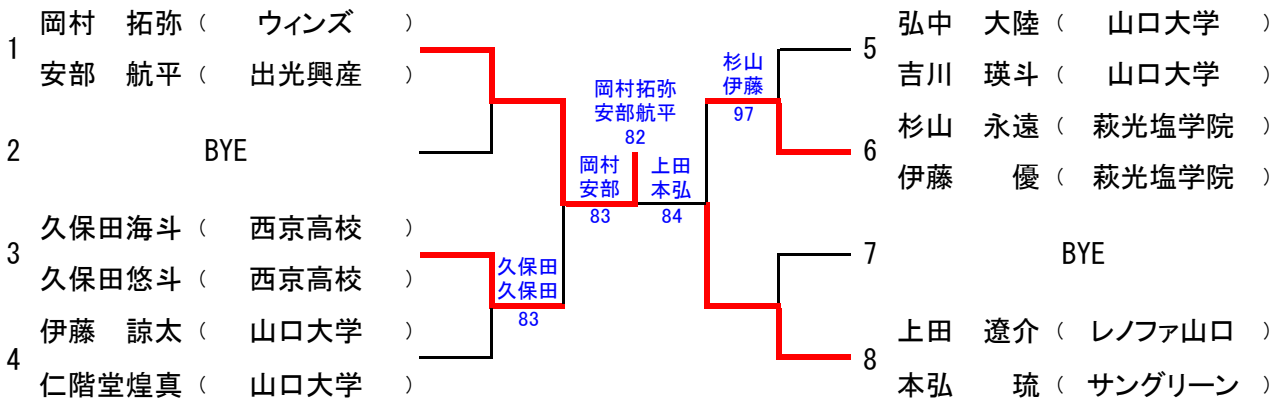

Cブロック

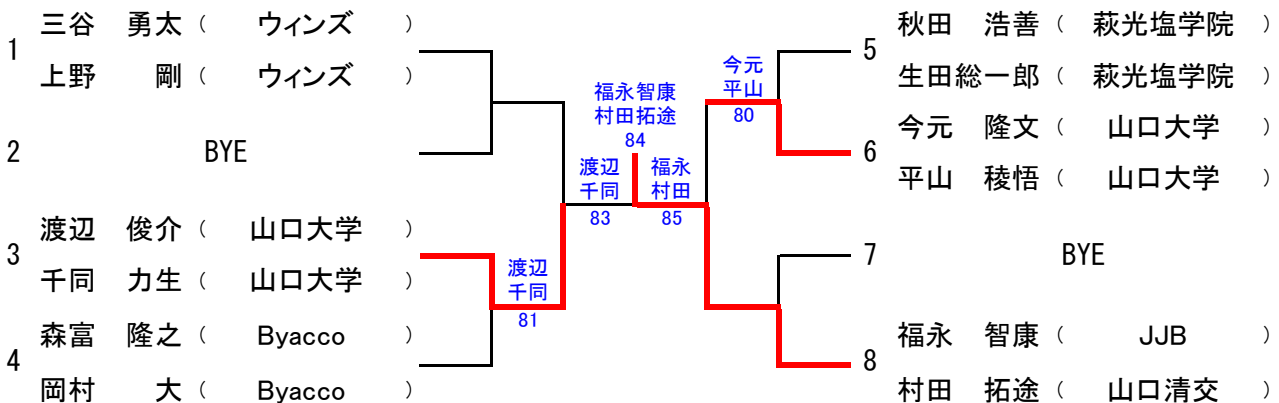

Dブロック

